

Kat.-Nr.102.102.01

Trennwände

BASIS-TRENNWANDPANEELE

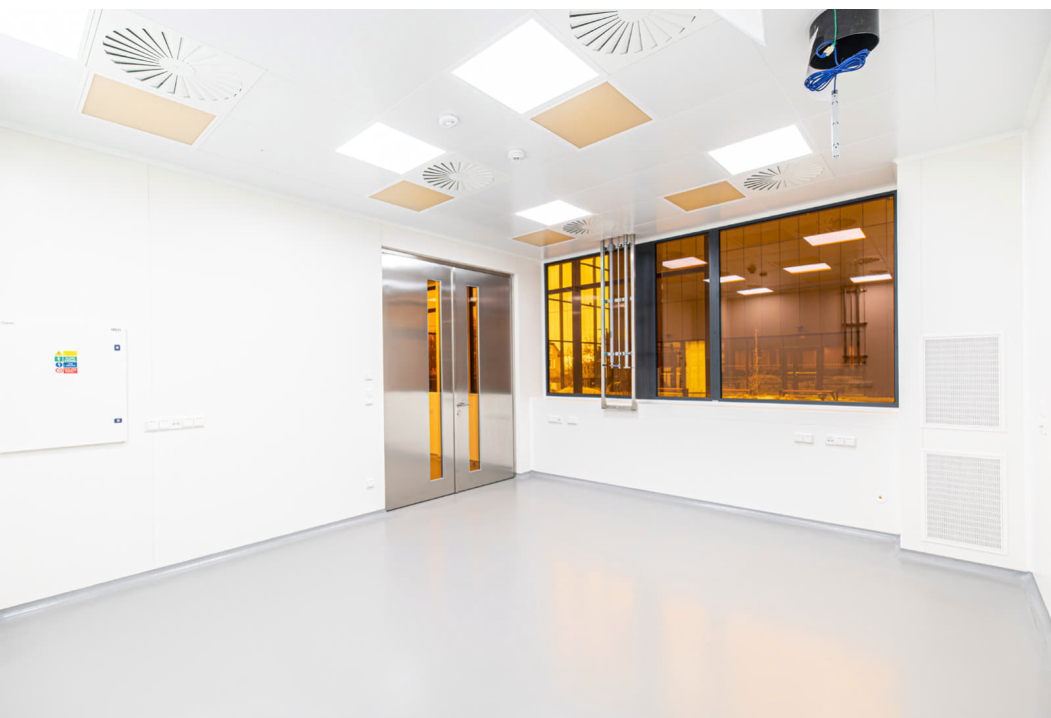

Basis-Trennwandpaneele sind eine der Hauptkomponenten für den Bau von Reinräumen und Arbeitsplätzen mit maximaler Sicherheit, Sterilität, Hygiene, einfacher Wartung und Sanierung.

Ihre Ausführung eignet sich vor allem für Bereiche in der pharmazeutischen, elektrotechnischen, maschinenbaulichen, lebensmitteltechnischen, chemischen u.a. Industrie sowie für Bereiche in medizinischen Einrichtungen.

Bei Einbauten, die aus Trennwandpaneelen erstellt werden, wird dank der dichten Verbindung zwischen den Paneelen, dem Boden und der Decke die Aufrechterhaltung von Über- oder Unterdruck im Raum gewährleistet. Damit werden die grundlegenden Kriterien für Reinräume erfüllt, für die diese Paneele speziell entwickelt und geprüft wurden.

PRODUKTBESCHREIBUNG

- Paneele in Sandwichbauweise, bestehend aus einer Außenhaut und einem Innenkern.
- Paneele durch gegenseitiges Ineinanderschieben verbunden; selbsttragend.
- Möglichkeit, Paneele nach Maß herzustellen.
- Voll- oder Glaspaneele.
- Möglichkeit zum Einkleben von horizontalen und vertikalen Verstärkungen zur Befestigung von Regalen, Technik, Zargen usw.
- Für Medienleitungen werden Installationssäulen mit einer Breite von 400 mm eingefügt.
- Für elektrische Anschlüsse sind Elektroinstallationsdurchführungen im Paneelkern vorbereitet.
- Möglichkeit der Bestückung des Paneels mit Lüftungsgittern.
- Erfüllen die Anforderungen für explosionsgefährdete Bereiche.

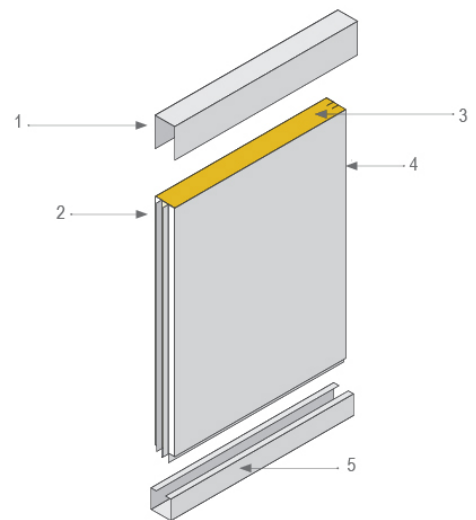

1 - "U"-Profil; 2 - Kern; 3 - Kern; 4 - Außenhaut; 5 - "BASIC"-Profil

BEFESTIGUNG DER PANEELE AM BODEN

A) „BASIC“-Profil

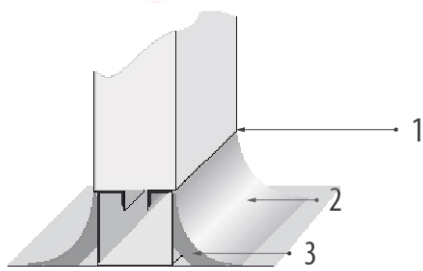

- 1 - Dichtstoff
- 2 - PVC-Boden
- 3 - Unterlagsprofil

B) "U"-Profil mit Alu-Hohlkehle

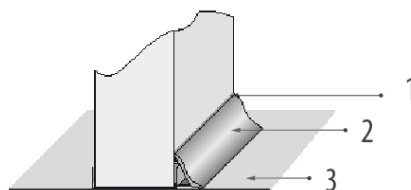

- 1 - Dichtstoff
- 2 - Alu-Hohlkehle
- 3 - Gussboden

C) "U"-Profil

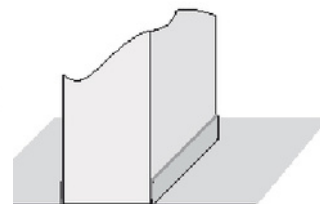

VORTEILE

- schnelle Montage und Demontage, die eine flexible Änderung der Raumanordnung ermöglicht
- einfache Wartung
- Farbbeständigkeit
- Korrosionsschutz
- Wärme- und Schalldämmung

TECHNISCHE DATEN

Paneeldicke

100 mm
120 mm
32 mm
52 mm
60 mm
80 mm

Paneelbreite S

1190 mm
560 mm

S - Breite in mm gemäß Maßreihe 560 mm, 1190 mm.

Als Sonderanfertigung kann das gewünschte Maß angegeben werden, min. Maß 300 mm, max. Maß 1190 mm des Paneels.

Paneelhöhe H

2550 mm
2750 mm
3050 mm

Höhe gemäß Standardmaßreihe 2550, 2750, 3050 mm. Bevorzugte Maße 2550, 2750, 3050 mm.

Anzahl der Durchführungen

keine Durchführung

2 Stück (1 Stück 100 mm von links - 1 Stück 100 mm von rechts)

Durchführungen von links, Durchführungen von rechts

Die Ausrichtung des Paneels muss gemäß dem Seitenabschluss S5 eingehalten werden

Beispiel für die Kennzeichnung bei mehreren Durchführungen: 3;2 - Insgesamt 5 Stück, 3 von der linken Seite + 2 von der rechten Seite.

Kern

Mineralwolle

PSE - expandiertes Polystyrol

atypisch

Farbton und Material der Außenhaut – standardmäßig von der Sichtseite

Verzinktes Blech im Farbton RAL 1015

Verzinktes Blech im Farbton RAL 6027

Verzinktes Blech im Farbton RAL 9002

Verzinktes Blech im Farbton RAL 9016

Edelstahl AISI 304

Aluminiumblech im Farbton RAL

Pulverbeschichtung im Farbton RAL

Die Ausrichtung des Paneels muss gemäß dem Seitenabschluss S5 eingehalten werden

Farbton und Material der Außenhaut – standardmäßig von der Rückseite

Verzinktes Blech im Farbton RAL 1015

Verzinktes Blech im Farbton RAL 6027

Verzinktes Blech im Farbton RAL 9002

Verzinktes Blech im Farbton RAL 9016

Edelstahl AISI 304

Aluminiumblech im Farbton RAL

Pulverbeschichtung im Farbton RAL

Die Ausrichtung des Paneels muss gemäß dem Seitenabschluss S5 eingehalten werden

WEITERE INFORMATIONEN, FOTOS

